



Hvis tvangsblenderen ikke vil starte

- 1 Kontroller at der er strøm til maskinen
- 2 Start med visuel kontrol af maskine og sikkerhedskontakt
- 3 Kontroller at gittertragten er helt lukket
- 4 Kontroller at sikkerhedskontakten er samlet som vist på billede **A**

Hvis ovenstående er i orden, så fortsæt som følger:

1. Sikkerhedskontakten kan justeres ved at dreje bolten 1 omgang (max. 2) som vist på billede **C** i urets retning. Derved løsnes trækket i det buede metalstykke, som vist på billede **B**, strømmen afbrydes ikke og maskinen vil kunne startes – se side 2.
- 2 Hvis maskine stadig ikke starter, kan det skyldes, at kassetten som er vist på billede **B** ikke er samlet som vist på billedet.

Hvis gittertragten åbner for meget (mere end 5 cm*) før strømmen afbrydes

- 1 Drej boltten som vist på billede **C** 1 omgang (max. 2) imod urets retning. Således øges trækket i det buede metalstykke, som vist på billede **B**, strømmen afbrydes hurtigere, og dermed kan gittertragten justeres til netop den højde, hvor strømmen bør afbrydes – se side 2.

* Se side 2





Gittertragt åben
= strømmen kan ikke
passere igennem
sikkerhedskontakten

Gittertragt lukket
= strømmen passerer
igennem sikkerheds-
kontakten

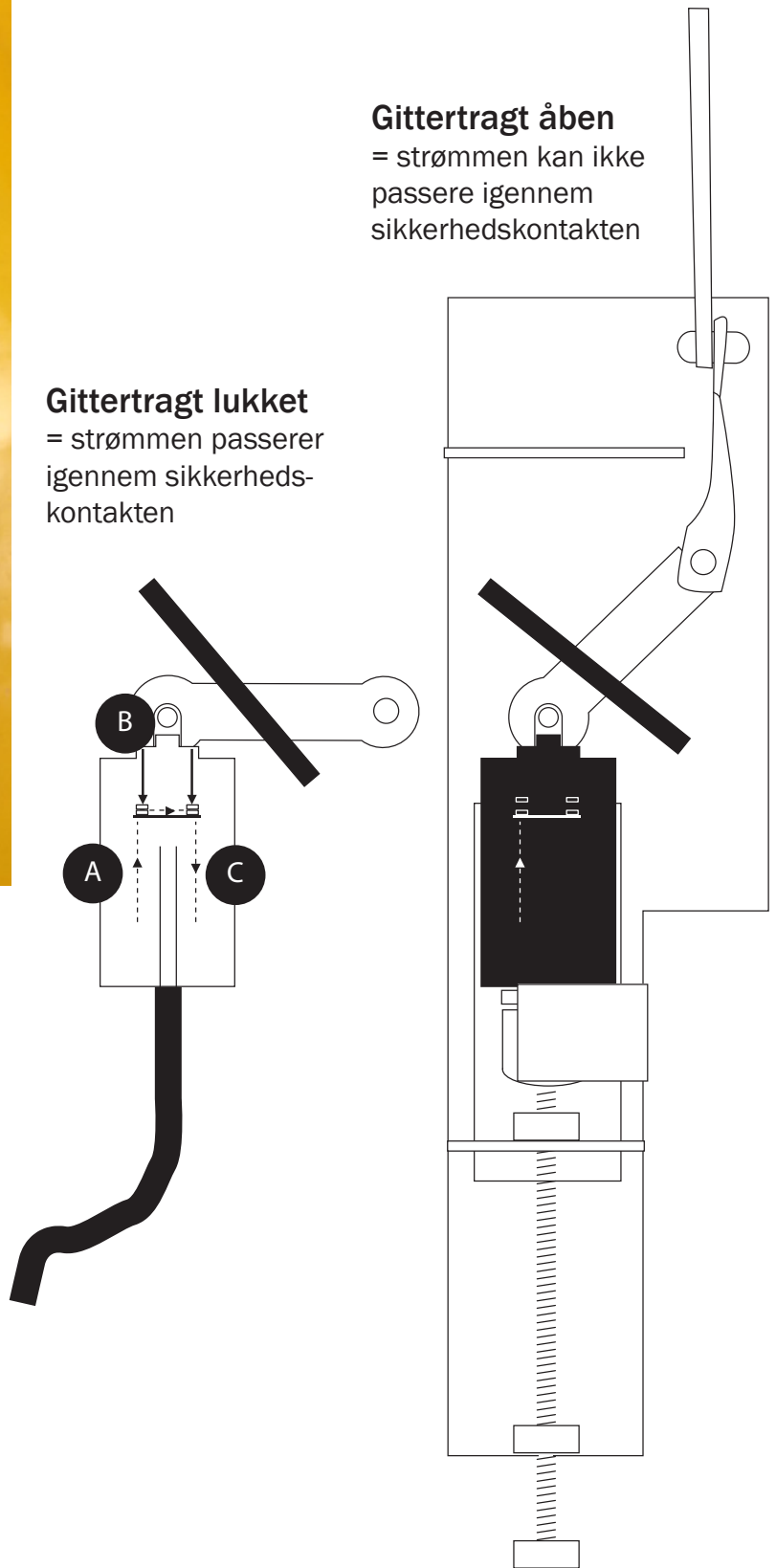

*
De max. 5 cm, gittertragten må være
åben før sikkerhedskontakten af-
bryder strømmen, skal måles på et
punkt modsat af hvor sikkerheds-
kontakten sidder ved hængslet
- her

