

MANUAL TRANSPORTBAND

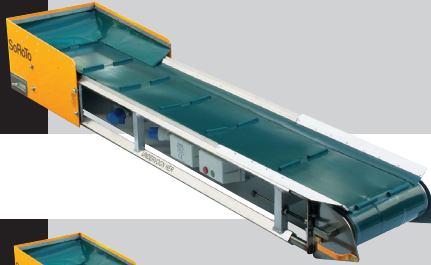

SE-03.12.18

2.0 M



VIKT
45 kg

3.3 M

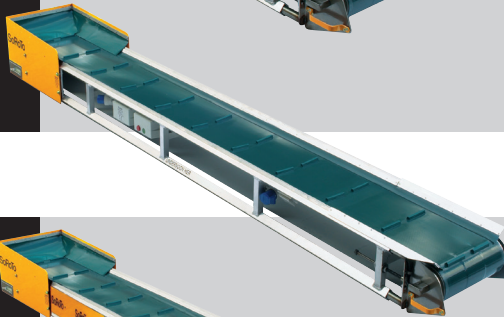

VIKT
65 kg

4.5 M

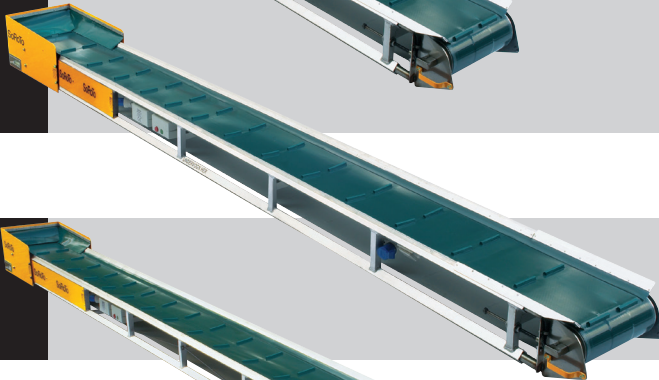

VIKT
85 kg

6.0 M



VIKT
100 kg

8.0 M

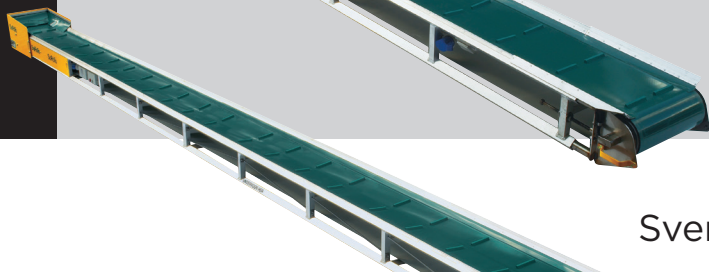

VIKT
120 kg

Svenska

INNEHÅLLSFÖRTECKNING

SoRoTo 2.0 / 3.3 / 4.5 / 6.0 / 8.0 M.....s.	3
Användning.....s.	3
Före start.....s.	3
Inkluderat / extra.....s.	3
Drift av transportbandet.....s	3
Tekniska data.....s.	4
Byte av bands.	4
Checklista för service av transportband.....s.	5
Underhåll och rengöring.....s.	7
Transports.	7
Utrustnings.	8
Services.	9
Säkerhet.....s.	9
Teknisk support / Andra ärendens.	9
Reservdelsslistas.	10
Sprängskisss.	12
Översikt - stål- och förstärkningsplattors.	14
EU överensstämmelseserkläring.....s.	16

BRUKSANVISNING GILLANDE FÖR SoRoTo 2.0 / 3.3 / 4.5 / 6.0 / 8.0 M

ANVÄNDNING

SoRoTo lättviktstransportband kan användas för att flytta alla inom byggindustrinförekommande material. De kan flytta upp till 322 ton om dagen och finns i olika längder. SoRoTo levererar en avtagbar tvåhjulsvagn till transportbanden.

FÖRE START

Innan transportbandet startas ska följande kontrolleras:

- Rullarna ska vara rena
- Det får inte finnas sten eller liknande ikläm
- Bandet ska löpa fritt
- Det får inte finnas synliga skador på bandet
- PVC-bandet ska ligga under PVC-sidolisterna
- Transportbandet ska ställas upp på ett plant och fast underlag

INKLUDERAT / EXTRA

Följande utrustning är standard vid leverans av transportbandet:

- Matningslåda
- PVC-band med 10 mm höga medbringare
- Underredsvagn med to hjul - kan klickas på och av

Det finns dessutom möjlighet att beställa extra utrustning:

- Matningslåda för skottkärra
- PVC-band utan medbringare (till ex. våt murbruk, betong mv.)
- PVC-band med 30 mm höga medbringare (för mycket stenig material)
- Förstärkat band med högare brottstyrka
- Motor som kör i extremt kalla temperaturer

DRIFT AV TRANSPORTBANDET

På transportbandet finns ett motorskydd med tryckknappar för start och stopp monterat. På motorskyddet finns också en jordfelsbrytare monterad. Efter strömavbrott ska transportören startas igen.



THIS IS QUALITY

SoRoTo transportband är utrustat med strömuttag, och det går att koppla ihop maximalt 3 transportband.

Transportbandet får inte stoppas innan allt material på bandet är lossat.

! Varning:
Stoppa aldrig in handen eller något föremål i transportören när strömmen är ansluten.

TEKNISKA DATA

SoRoTo Transportband	2 m	3,3 m	4,5 m	6 m	8 m
Motor	230V/0,50 kW	230V/0,50 kW	230V/0,50 kW	230V/0,55 kW	230V/0,55 kW
Frekvens	50 Hz	50 Hz	50 Hz	50 Hz	50 Hz
Bandhastighet	32 cm/sek.	32 cm/sek.	32 cm/sek.	32 cm/sek.	32 cm/sek.
Längd	2,2 m	3,3 m	4,5 m	6,2 m	8,1 m
Transportband, bredd	48 cm	48 cm	48 cm	48 cm	48 cm
PVC-band, bredd	35 cm	35 cm	35 cm	35 cm	35 cm
Aluminiumsram, höjd	23 cm	23 cm	23 cm	23 cm	23 cm
Matningslåda, höjd	39 cm	39 cm	39 cm	39 cm	39 cm
Max. lyfthöjd*	30°	30°	30°	30°	30°
Vikt inkl. underredsvagn	55 kg	78 kg	88 kg	106 kg	139 kg

(*Max. lyfthöjd är avhängig av material och mängd som ska transporteras.)

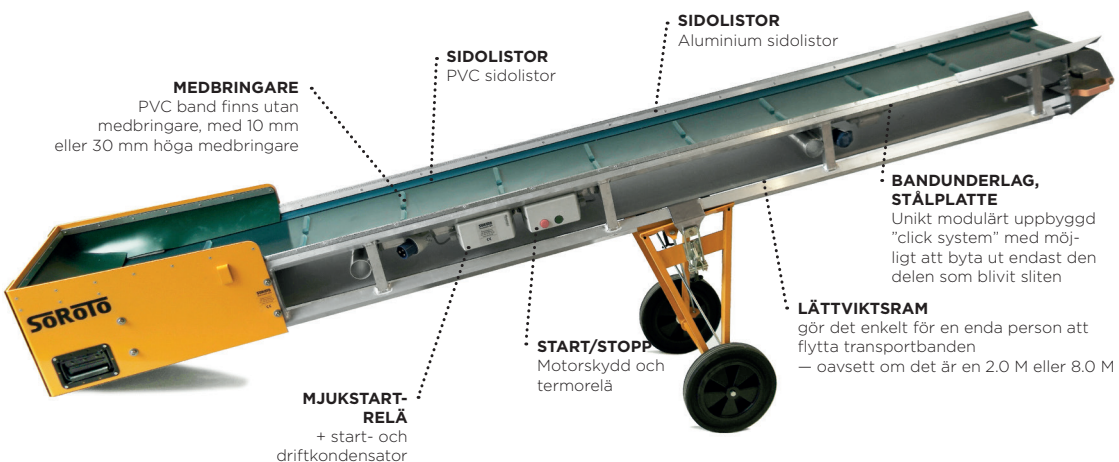

BYTE AV BAND

Före avmontering av PVC-bandet ska den strömförande ledningen tas ur stickkontakten.

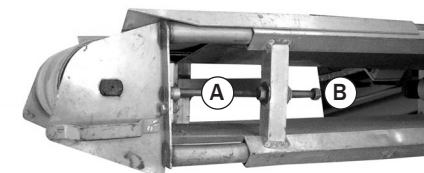

Matningslådan tas bort och bandet lossas helt genom att låsmutter **(A)** lossas. Nu hålls mutter **(B)** fast och gängstången dras moturs. Slå tillbaka motor och rullbeslag ända till stativet med en gummihammare.

Stativet reses upp på sidan med elboxen uppåt. På modellerna 4,5 m – 8 m monteras underredsvagnarna av. Det gamla bandet tas av och ett nytt sätts på.

! Observera!
Stålsplatta och sidolister ska rengöras innan ett nytt band sätts på.

Underredsvagnarna monteras och bandet läggs ned igen. Det är viktigt att man pallar upp bandet före justering, så att det inte vrider sig i stativet.

Bandet stramas upp i motorändan genom att mutter B hålls fast. Gängstången dras medurs. Bandet stramas så mycket att det inte glider på drivtrumman vid belastning. (Använd eventuellt en tumstock för grovjustering).

Bandet justeras så att det löper i mitten av trumman genom att gängstångerna dras i rulländan. Finjusteringen SKALL göras i rulländan. Låsmuttrarna spänns i bägge ändar. Kontrollera att bandet löper jämnt i bägge ändar innan matningslådan monteras.

CHECKLISTA FÖR SERVICE AV TRANSPORTBAND

! VIKTIGT!
Checklistan ska följas noggrant. Med jämna mellanrum ska rengöring och justering göras. Detta är viktigt med hänsyn till förslitningsdelarnas hållbarhet och för att undvika fördyrande reparationer.

1. Börja med en grov rengöring av hela bandet, eventuellt med en högtryckstvätt.

⚠ VIKTIGT! Spola aldrig på de elektriska delarna!

2. Tag först av matningslådan, kontrollera om det finns sten, jord eller liknande omkring den bakre rullen och den bakre avskraparen. Rengör dem vid behov.
3. Kontrollera om PVC:n/gummit på matningslådan är slitet. Byt ut vid behov.
4. Se över resten av bandet och ta bort eventuella främmande föremål.

Det kan vara nödvändigt att avmontera PVC-bältat för att ta bort all jord ock liknande. Följ bruksanvisningen för avmontering av PVC-bältet.

5. Starta bandet för att kontrollera att bältet inte kör snett. Detta kontrolleras genom att man ser om bältet kör jämnt i ställådan. Gå till punkt 8 om bältet kör jämnt, fortsätt annars med nästa punkt.
6. Om bältet kör snett ska man först mäta om motorbeslagen sitter jämnt. Motorbeslagen ska sitta på samma avstånd till stativet på bägge sidor (grovjustering). Se Fig. 1.

Sedan görs en finjustering så att bältet släpper ställådan precis samtidigt på bägge sidor.

Fig. 1:
A = Avstånd mellan beslag och stativ

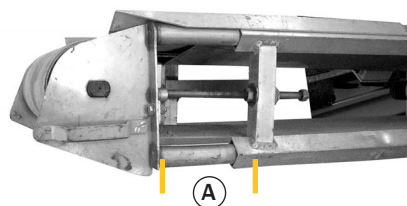

7. Starta bandet och låt det köra minst 2 minuter utan att justera.
8. Om bandet kör snett i den ända där matningslådan normalt sitter görs justeringen på den ena av de två justeringsskruvarna. Justera försiktigt, ett halvt varv kan räcka mer än väl.

Efter varje justering ska bandet köra i minst 2 minuter eftersom det kan ta ett tag innan det rättar in sig.

9. Bandbredden ska vara minst 33 cm, så att bandet kan köra under sidotättningslisterna. Är bältet smalare rekommenderar vi att det byts ut.
10. Sidotättningslisterna ska vara minst 5 cm breda och oskadade. I annat fall rekommenderar vi att de byts ut.
11. Kontrollera att nödstoppet fungerar korrekt.
12. Kontrollera om det finns brott på någon av de synliga ledningarna.
13. Kontrollera att det inte finns fel eller brister på resten av transportbandet.
14. Montera matningslådan igen. Transportbandet är nu klart för användning.

Det är viktigt att låta transportbandet löpa under uppsikt i minst 30 minuter efter varje justering av PVC-bandet.



Observera!
Små justeringar i motorändan ger stora utslag i rulländan.

UNDERHÅLL OCH RENGÖRING

Motor och frirullar rengörs från damm, smuts och andra främmande föremål.
Ta eventuellt bort tratten, rengör plogen och justera bandet, så att det löper jämnt.



Vid rengöring av transportbandet med högtryckstvätt får strålen inte riktas direkt mot elektriska delar eller motorskåpet!

TRANSPORT

Vid flyttning av transportbandet sätts undervagnen vid centrummärket. Nu är transportbandet i balans och lätt att flytta runt.

INKLUDERAT

Standard matningslåda

**INKLUDERAT**

Undervogn med to hjul samt click on/off

**INKLUDERAT**

PVC band med 10mm höga medbringare

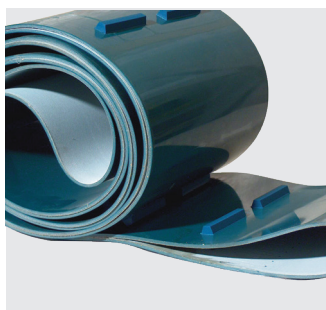
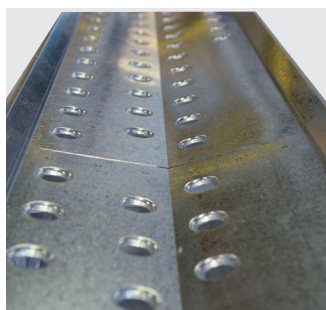
**INKLUDERAT** Självre-
ande modulärt uppbyggd
stålplatta = min. underhåll**EXTRA UTRUSTNING**Motorer för extremt kalla
temperaturer**EXTRA UTRUSTNING**Matningslåda för påfyll-
ning med skottkärria**SERVICE**

Service på transportbandet ska utföras minst en gång om året. Denna grundöversyn ska göras av leverantören eller annan sakkunnig person.

SÄKERHET

Nödstoppet kan alltid utlösas utan risk för personal, maskin eller produkt. Efter att nödstoppet har löst ut avhjälps felet, nödstoppet återställs och transportbandet startas på normalt sätt.

Där flera transportband är sammankopplade ska man se till att någon klämrisk mellan transportbanden inte föreligger. Det ska finnas minst 120 mm luft mellan transportbanden. Maximal lyfthöjd är ca 30° allt efter material och mängd som ska transporteras.

Ett nödstopp är placerat på manöverpanelen. Om nödstoppet utlöses stoppar alla rörelser omedelbart.

TEKNISK SUPPORT/LAGER

Fabriksparken 11
DK-2600 Glostrup
Tel. +45 3672 7800
teknik@soroto.dk

ANDRA ÄRENDEN

Fabriksparken 13
DK-2600 Glostrup
Tlf.+45 3672 7500
soroto@soroto.dk

RESERVDELSLISTA - TRANSPORTBAND, 230V



SE-31.10.18

POS.NR.	BENÄMNING	ART. NR.	POS.NR.	BENÄMNING	ART.NR.
1	Alu. ram.....	XX01	23	CE stick, 230V, elingång.....	BC023
	— Specificera om det är 2.0 M - 3.3 M - 4.5 M - 6.0 M - 8.0 M		24	CE stik, 230V, eluttag, v/trummotor.....	BC024
2	Bandunderlägg, stål, modul 1.....	BC002-1**	25	Kopplingsbox för elutrustning v/trummotorändan.....	BC025
	Bandunderlägg, stål, modul 2.....	BC002-2**	26	Trummotor.....	XX26
	Forstärkningsplatta*.....	BC002-3**		— Specificera om det är 2.0 M - 3.3 M - 4.5 M - 6.0 M - 8.0 M	
3	PVC-sidolista (8 x 55 mm), 1 sida.....	XX03	27	Alu. bakre rulle (s.k. brytrulle).....	BC027
	— Specificera om det är 2.0 M - 3.3 M - 4.5 M - 6.0 M - 8.0 M		28	PVC-band.....	XX28
4	Alu. sidolista, 1 sida.....	XX04		— Specificera om det är 2.0 M - 3.3 M - 4.5 M - 6.0 M - 8.0 M	
	— Specificera om det är 2.0 M - 3.3 M - 4.5 M - 6.0 M - 8.0 M		29	Sidoplatta (1 st.).....	BC029
4 P	Popnitar till alu.sidolistor, 1 sida.....	XX04-P	30	Matningslåda, standard, komplett.....	BC030
	— Specificera om det är 2.0 M - 3.3 M - 4.5 M - 6.0 M - 8.0 M		31	Lyfthandtag på matningslåda, ny modell.....	BC031
5 L	Beslag till trummotor, vänster sida, komplett.....	BC005-L	32	PVC till matningslåda, komplett sats (grön).....	BC032
5 R	Beslag till trummotor, höger sida, komplett - strömsida.....	BC005-R	33	Gummi till matningslåda, komplett sats (svart).....	BC033
6	Främre skrapare v/motor, komplett.....	BC006	34	Sido-PVC till matningslåda, 2 st. (1 höger + 1 vänster).....	BC034
7	Handtag till beslag till trummotor (1 st.).....	BC007	35	Bakre-PVC till matningslåda (1 st.).....	BC035
8 L	Beslag till bakre rulle, vänster sida.....	BC008-L	36	Alu. lista till sido-PVC, matningslåda, 64 cm, (1 st.).....	BC036
8 R	Beslag till bakre rulle, höger sida.....	BC008-R	37	Alu. lista till bakre-PVC, matningslåda, 44 cm, (1 st.).....	BC037-B
9	Bakre skrapare, "Plog", komplett.....	BC009		Alu. lista till gummi, matningslåda, 30 cm, (1 st.).....	BC037-I
10 L	Ändstyck, "Horn", vänster sida.....	BC010-L	38	Gångstång, zink, 6 x 750 mm, (1 st.).....	BC038
10 R	Ändstyck, "Horn", höger sida.....	BC010-R		6.0 M (6 st.), 8.0 M (12 st.)	
11	Gångstänger, 200 mm, Ø12, (2 st.).....	BC011	39	Underredsslåde, komplett.....	BC039
12	Gångstänger, 120 mm, Ø12, (2 st.).....	BC012		4.5 M (1 st.), 6.0 M (2 st.), 8.0 M (3 st.)	
13	Skydd för elledning och trummotor, svart PVC.....	BC013-P	39 P	"Nonfri Glider" till underredsslåde.....	BC039-P
	Skydd för elledning och trummotor, rostfri stål.....	BC013-S		4.5 M (1 st.), 6.0 M (2 st.), 8.0 M (3 st.)	
14	Elbox m. start/stopp-brytare, komplett, 230V.....	BC014	41	Underredsvagn, komplett.....	BC041
14 E	Elbox m. start/stopp-brytare — utan elektr. innehåll.....	BC014-E	41 C2	Fäste till underredsvagn (2 st.).....	BC041-C2
15	Elbox P1, komplett, 230V.....	BC015	41 W	Hjul, Ø300 mm, (1 st.).....	BC041-W
15 E	Elbox P1 — utan elektr. innehåll.....	BC015-E	41 WB	Bult och skiva till hjul, Ø300 mm, sats till 1 hjul.....	BC041-WB
16	Motorskydd, modell K3, 230V.....	BC016	42	Säkerhetsplatta v/trummotorändan.....	BC042
16 G	Grön kontakt till motorskydd, K3, 230V.....	BC016-G	43	Matningslåda för skottkärra.....	BC043*
17	Termorelä, modell K3, 230V.....	BC017	44	Sidostyrning, komplett — bro m/sidostyrningsklackar.....	BC044
18	Mjukstartrelä, ny modell.....	BC018	44 P	Sidostyrningsklackar, "PEHD", (2 st.).....	BC044-P
	Startkontakt = BC016 + BC017 + BC018		55	Nöddstopp, komplett.....	BC055
19 O	Driftkondensator 25 µF.....	BC019-O	66	Reparationssats till PVC-band: Lim, härdare, PVC-lapp 100 x 100 mm, PVC-lapp 160 x160 mm, PVC-lapp Ø120 mm, 1 m. medbringare — 10 mm höjd och 1 m. PVC-snöra.....	BC066
19 S	Startkondensator 63 µF.....	BC019-S	75	Truck-fickor (2 st.).....	BC075*
20	Elkabel, 3 ledare.....	XX20	99	Alu. ram - m/bandunderlägg, förstärk.platta och sidolistar.....	XX99
	— Specificera om det är 2.0 M - 3.3 M - 4.5 M - 6.0 M - 8.0 M			— Specificera om det är 2.0 M - 3.3 M - 4.5 M - 6.0 M - 8.0 M	
20 A	Elkabel, 7 ledare.....	XX20 A			
	— Specificera om det är 2.0 M - 3.3 M - 4.5 M - 6.0 M - 8.0 M				
21	Kabelförskruvning, CE-16, m/plastmutter M20.....	BC021			
22	Gummigjenomföring för elkabel.....	BC022			

* EKSTRA UTRUSTNING

** Kolla sprängskiss

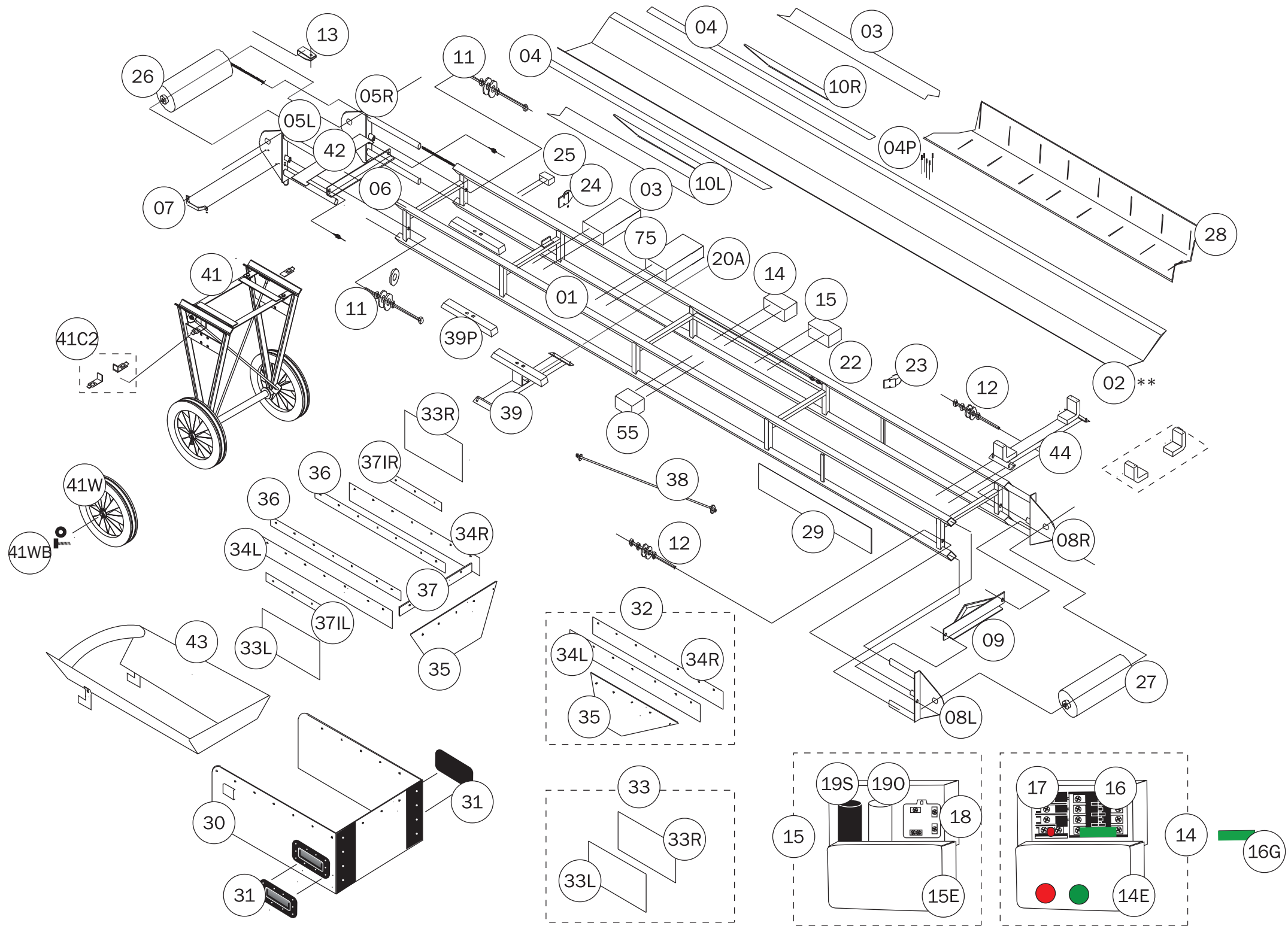

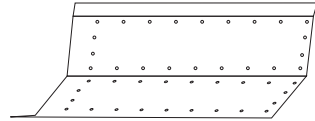
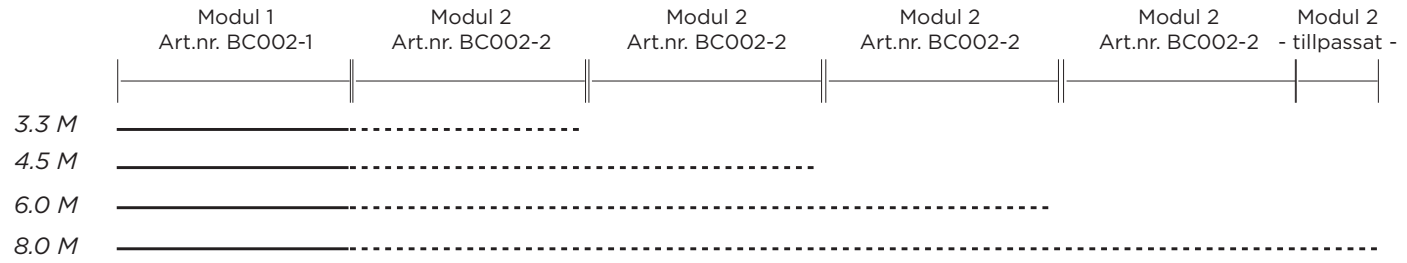

Förstärkningsplatta
- valfri men rekommenderas -
Art.nr. BC002-3

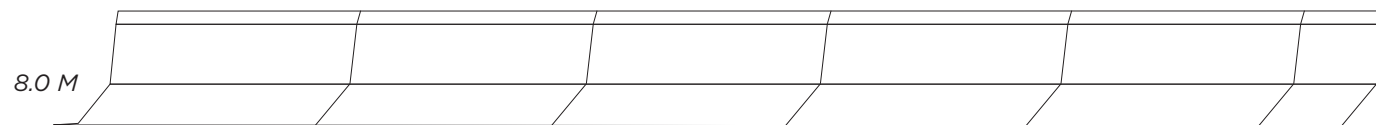
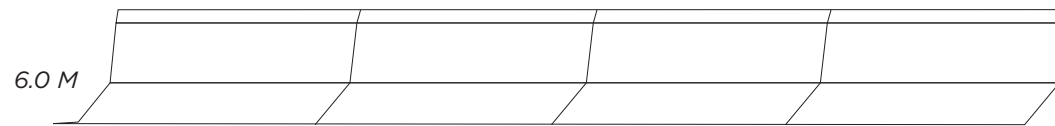
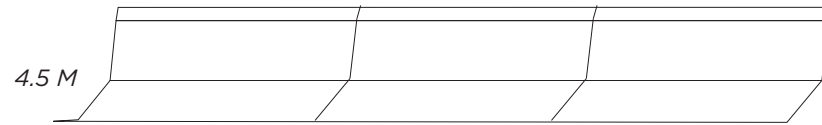
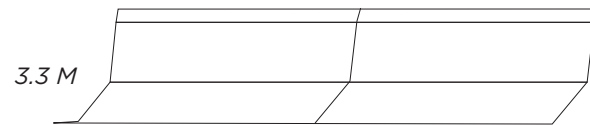

EU-ÖVERENSSTÄMMELSESFÖRKLARING

MASKINDIREKTIVETS BILAGA II.A

Tillverkare: SoRoTo A/S

Adress: Fabriksparken 11-13, 2600 Glostrup, DANMARK

Produkttyp: Transportband

Modellnamn: 2,0 M – 3,3 M – 4,5 M – 6,0 M – 8,0 M

Tillverkningsår: Från 2015

Vi förklarar hermed, att **SoRoTo Transportband** är i överensstämmelse med bestämmelserna i RÅDETS DIREKTIV nr. 2006/42/EF om inbördes närmande av medlemsstaternas lagstiftning om maskiner med särskild hänvisning till direktivets bilaga 1 om väsentliga säkerhets- och hälso-krav i samband med konstruktion och tillverkning av maskiner.

Vi förklarar dessutom, att **SoRoTo Transportband** är tillverkad i överensstämmelse med följande harmoniserade standard:

EN 10151

15.03.2017
Glostrup, DANMARK

Hans Terney Rasmussen
CEO

Original